

Slavina za punjenje i pražnjenje kotla

List propisa za
4119
Izdanje 0907 (0999)

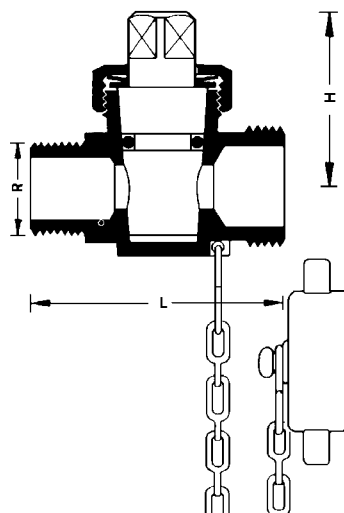

4119 3/8-3/4

Narudžbeni broj	R priključak	SW	L	L ₁	H	Ugradbene mjere u mm
1 4119 00	3/8	12	52	82	35	L ₁ = dužina uključujući priključak za crijevo
1 4119 01	1/2	12	54	84	38	
1 4119 02	3/4	12	65	103	41	

Vanjski navoj

Priključni navoj

O-prsten i tanjurasta opruga, bez problema brtvljenja i kod promjenjivih temperaturnih zahtjeva.

Brtveni elementi

10 bar

Max. pogonski tlak

110 °C

Kvaliteta vode za grijanje odgovara ÖNORM H 5195, odnosno VDI-smjernicama 2035.

Max. temperatura pogona

Ispod tanjuraste opruge postavljena je podloška koja omogućava i lako i precizno rukovanje.

Konstruktivske osobitosti

1 6206 01 – 1/2 za dimenziju slavine 3/8 + 1/2

1 6206 02 – 3/4 za dimenziju slavine 3/4

Priključak za crijevo se posebno naručuje.

**Priključak za crijevo
Art. br. 6206**

Postrojenje s hladnom i toplom vodom.

Područje primjene

Slavine za punjenje i pražnjenje kotla i priključci za crijevo isporučuju se u žutoj izvedbi (mesing).

Izvedba

Zadržavamo pravo promjene u smislu tehničkog napretka.

HERZ Armaturen

Richard-Strauss-Straße 22 • A-1230 Wien
e-mail: office@herz-armaturen.com • www.herz-armaturen.com

