

HERZ-TS-90-E

Termosztátszelep alsórészek csökkentett ellenállással
univerzális modellek

Normblatt

HERZ-TS-90-E

2000. szept. kiadás

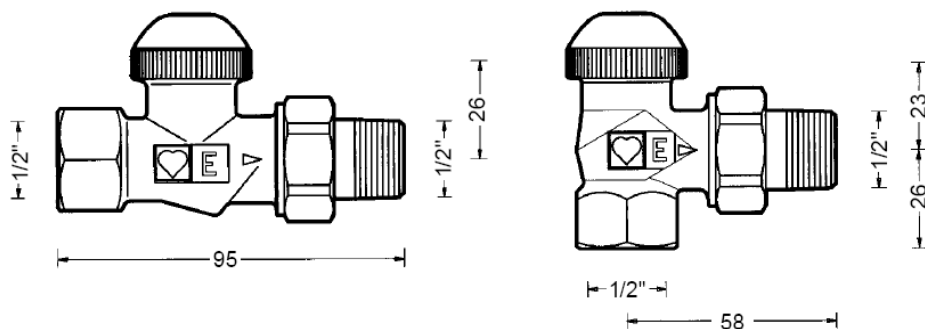

7723 E

7724 E

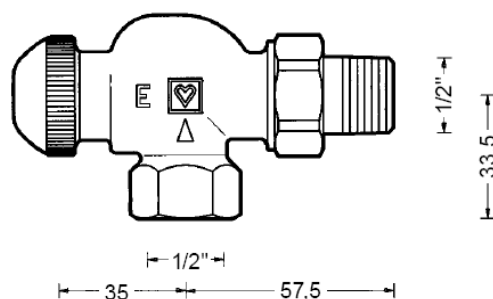

7728 E

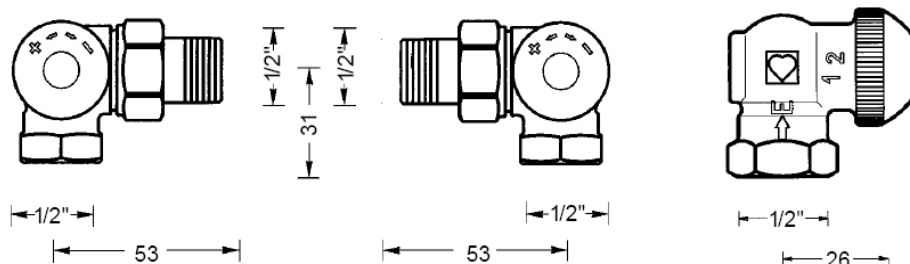

7758 E

7759 E

Beépítési méretek, mm

Univerzális modellek speciális karmantyúval, menetes csőhöz és szorítógyűrűs csatlakozáshoz, nikkelezett kivitelben, fehér védőkupakkal.

1 7723 01	1/2"	Egyenes
1 7724 01	1/2"	Sarok
1 7728 01	1/2"	Speciális sarok
1 7758 01	1/2"	Háromtengelyes szelep, „AB”, fűtőtest az előremenő szelep jobb oldalán
1 7759 01	1/2"	Háromtengelyes szelep, „CD”, fűtőtest az előremenő szelep bal oldalán

Kivitelek

HERZ-TS-90-E

Standard modellek menetes karmantyúval

7723 E	1/2"-1"	Egyenes
7724 E	1/2"-1"	Sarok
7728 E	1/2"-1"	Speciális sarok

Ezekhez a szelepekhez külön normblatt tartozik.

Kivitelek

HERZ-TS-90-E

Módosítás joga a technikai fejlődés függvényében fenntartva.

HERZ Armatúra Hungária Kft.

Budapest, 1172 Rétifarkas u. 10.

e-mail: office@herzarmatura.hu * www.herzarmatura.hu



Max. üzemi hőmérséklet 110 °C
 Max. üzemi nyomás 10 bar
 Max engedélyezett nyomáskülönbség 0,2 bar
 A fűtővíz minősége feleljen meg az ÖNORM H 5195 szabványnak, ill. a 2035 VDI irányelvnek.
 Ha lágyvas- vagy rézcsövek csatlakoztatásához HERZ roppantógyűrűket alkalmaz, tartsa be az 5. táblázat szerinti EN 1254-2:1998 szabvány által engedélyezett hőmérséklet- és nyomásértékeket. Műanyag csövek csatlakoztatásakor a max. üzemi hőmérséklet 80 °C, míg a max. üzemi nyomás 4 bar – ha a csőgyártó is engedélyezi ezeket az értékeket.

Üzemi adatok

Herz roppantógyűrű

Egy- vagy kétcsöves vízfűtési rendszerekhez.

Alkalmazási terület

6210 vascsőcsatlakozó, kónuszos tömítésű, szerelt.
 Javasoljuk a 6680 HERZ szerelőkulcs használatát.

Fűtőtest-csatlakozó

A menetes toldat (cafni) helyett alkalmazható.

6210	1/2"	Vascőcsatlakozó, 26, ill. 35 mm szerelési hossz.
6211	1/2"	Szűkítő csatlakozó, 1/2" x 3/8".
6218	1/2"	Hosszú menetes csővég, anya nélkül, a szerelési méretkülönbségek kiegyenlítése érdekében megrövidíthető. 39, 42, ill. 76 mm szerelési hossz.
6218	1/2"	Hosszú menetes csővég, anya nélkül, 36, 48, ill. 76 mm szerelési hossz.
6235	1/2"	Forrasztható csatlakozó, 12, 15 és 18 mm külső csőátmérőhöz.
6249	1/2"	Vascő sarok idom, anya nélkül, kónuszos tömítésű.
6274	G 3/4"	Roppantógyűrű réz- és vékonyfalú acélcsövekhez, 8, 10, 12, 14, 15, 16 és 18 mm külső csőátmérőhöz.
6275	G 3/4"	Lágytömítésű roppantógyűrű réz- és vékonyfalú acélcsövekhez, különösen alkalmas kemény nemesacélcsövekhez és kemény, galvanizált felületű csövekhez. 12, 14 és 15 mm külső csőátmérőhöz.
6098	G 3/4"	Szorítógyűrű PE-X, PB- és műanyag kompozit csövekhez.

További csatlakozási lehetőségek

A rendelési számokat lásd a HERZ szállítási programjában.

A szelepek csőoldali csatlakozásánál alkalmazható:

6219	1/2"	Szűkítő, sárga kivétel, cső-szelep kapcsolathoz, belső menet (cső) x külső menet (szelep), 1" x 1/2", 1 1/4" x 1/2".
6066	M 22 x 1,5	Műanyag csőcsatlakozó PE-X-, PB- és műanyag kompozit csövekhez, az 1 6272 01 adapterrel (R 1/2 x M 22 x 1,5) alkalmazható.
6098	G 3/4"	Műanyag csőcsatlakozó PE-X-, PB- és műanyag kompozit csövekhez, az 1 6266 01 adapterrel (R 1/2 x G3/4) alkalmazható.

A műanyag csőcsatlakozók csőméreteit lásd a HERZ szállítási programjában.

Az univerzális modellek speciális karmantyúval készülnek. Menetes csőhöz és – roppantógyűrűvel – lágyvas- vagy rézcsőhöz egyaránt csatlakoztathatók. A szorítógyűrűt külön kell megrendelni.

10, 12, 14, 16 vagy 18 mm külső csőátmérőjű R = 1/2" szelepek esetén a szelep és a szorítógyűrű közé a 6272 cikkszámú adaptert kell szerelni.

Csőátmérő D, mm		10	12	14	15	16	18
Szelep R=		1/2"					
Adapter Rend. sz.		1 6272 01	1 6272 01	1 6272 01		1 6272 01	1 6272 11
Roppantógyűrű Rend. sz.		1 6284 00	1 6284 01	1 6284 03	1 6292 01	1 6284 05	1 6289 01

Lágyvas- vagy rézcsövek szorítógyűrűvel történő szerelésekor védőhüvelyek alkalmazását javasoljuk. A szorítógyűrű tökéletes szereléshez olajozza meg szilikonolajjal a csavar, ill. az anya menetét, valamint magát a szorítógyűrűt is. Tanulmányozza a megmunkálási útmutatót.

Univerzális modellek csőcsatlakozói

A termosztátszelep felső rész cseréje

A HERZ cserélő készülékkel a HERZ termosztátszelep felső része nyomás alatt is kicserélhető az alábbi célokból:

- Az orsótömítés tisztítása, ill. a szelep felső rész cseréje érdekében. Ennek révén könnyen elháríthatja a fűtőtest termosztátszelepek meghibásodásait – pl. eltávolíthatja az idegen testeket, mint a szennyeződések vagy a hegesztési és forrasztási maradványokat.

Ennek során tartsa be a cserélő készülékhez mellékelt kezelési útmutatót.

Szerkezeti sajátosságok

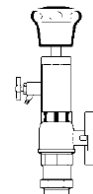

Orsótömítésként egy O-gyűrű szolgál, amely üzem közben is cserélhető sárgaréz kamrában található. Az O-gyűrű maximális karbantartási szabadságot és a szelep hosszú távon is könnyű kezelhetőségét biztosítja.

Az O-gyűrű cseréje

1. Szerelje le a HERZ termosztátfejet, ill. a HERZ-TS kézi kereket.
2. Csavarozza ki az O-gyűrűházat a gyűrűvel együtt, és cserélje ki egy újra. A cseréhez tartson ellent a felsőrésznél egy kulccsal. A leszerelés során a szelep automatikusan teljesen nyitott állapotba kerül, azaz visszafolyás ellen tömített, de ennek ellenére néhány vízcsepp megjelenhet.
3. Végezze el a felszerelést fordított sorrendben. A HERZ-TS kézi kerék felhelyezésekor forgatással ellenőrizze, hogy zár-e a szelep!

Az O-gyűrű készlet cikkszám: 1 **6890 00**

Orsótömítés



HERZ-TS-90
O-gyűrűház

A menetes kupak a szelep szerelési szakaszban való működtetésére szolgál (vezetéköblítés). A termosztátszelepet a menetes kupak lecsavarozásával és a HERZ termosztátfej felcsavarozásával hozhatja létre, a rendszer leeresztése nélkül.

A szelepemelkedés beállítása a menetes kupak segítségével:

A menetes kupak tetején, a recés résznél két nyíl, valamint a „+” és a „-” jelölés látható.

1. Zárja el a szelepet a menetes kupak óra járásával megegyező irányba való forgatásával.
2. Jelölje meg azt a helyzetet, amely a „+” beállításnak felel meg.
3. Forgassa a menetes kupakot az óra járásával ellentétes irányba, amíg a „-” jelölés a 2. pontban megjelölt helyzethez ér.

HERZ termosztátszelep

Szelepemelkedés



A termosztátszelepet a fűtőtest előremenő ágába kell beszerelni úgy, hogy az átfolyás iránya megegyezzen a (házon található) nyíl irányával. A HERZ termosztátfej vízszintes helyzetű legyen, így biztosítva a helyiséghőmérséklet optimális szabályozását minimális zavaró behatások mellett.

Szerelés

A HERZ termosztátfejet tilos közvetlen napsugárzásnak vagy készülékekből – pl. tévékészülék – származó erős hőszugárzásnak kiténni. Ha a fűtőtest el van takarva (pl. függönyökkel), hőtorlódási zóna alakul ki, ahol a termosztát nem képes megfelelően érzékelni a helyiség hőmérsékletét, és emiatt azt nem is tudja helyesen szabályozni. Ilyen esetekben távérzékelővel, ill. távbeállítóval szerelt HERZ termosztátot kell alkalmazni.

A HERZ termosztátok részletes adataihoz lásd az adott normblattokat.

Szerelési előírások

A fűtési időszak végén nyissa ki a szelepeket a termosztátok, ill. kézi kerekek óra járásával ellentétes irányba való forgatásával, így megakadályozhatja, hogy a szelepvülésre szennyeződés rakódjon le.

Nyári beállítás

Ha egy HERZ termosztátszelepet kivételes esetben nem termosztátfejjel szerel fel, akkor a védőkupakot egy HERZ-TS kézi kerék helyettesítheti. A szereléshez kövesse a mellékelt szerelési útmutatót.

HERZ-TS
kézi kerék



- | | |
|------------------|--|
| 1 6680 00 | HERZ szerelőkulcs csatlakozókhoz |
| 1 6807 90 | HERZ-TS-90 szerelőkulcs |
| 1 7780 00 | HERZ Changefix, cserélő készülék termosztát felsőrészekhez |
| 1 7102 80 | HERZ-TS-90 kézi kerék, 7000-es sorozat, előbeállítással és rögzítéssel |
| 1 9102 80 | HERZ-TS-90 kézi kerék, 9000-es sorozat „Design” |

Tartozékok

Kézi kerekek

- | | |
|------------------|-----------------------------------|
| 1 6379 02 | HERZ-TS-90-E Termosztát felsőrész |
| 1 6890 00 | HERZ-TS-90 O-gyűrű készlet |

Pótalkatrészek

HERZ méretezési diagram

HERZ-TS-90-E

Cikksz. 1 7724 01

Dim. DN 15 R=1/2"

A szelep méretezését $[\Delta p]$ a „Termosztikus fűtőtestszelepekkel szerelt fűtési rendszerek tervezése és hidraulikus kiegyenlítése” c. VDMA tájékoztató füzet szerint végezze el.

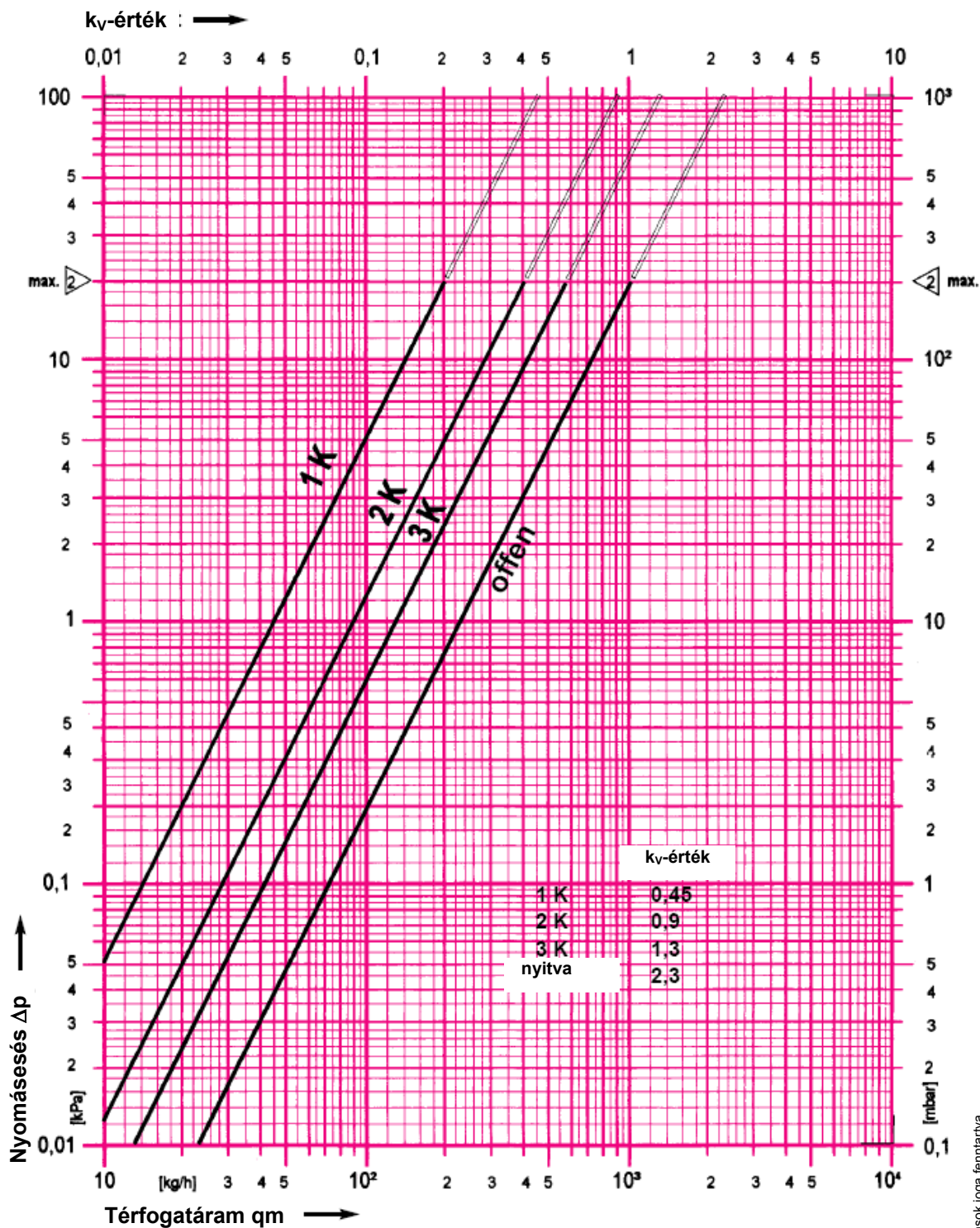

HERZ Armatúra Hungária Kft.

Budapest, 1172 Rétfarkas u. 10.

e-mail: office@herzarmatura.hu * www.herzarmatura.hu



HERZ méretezési diagram

HERZ-TS-90-E

Cikksz. 1 7723 01, 1 7728 01, 1 7758 01, 1 7759 01

Dim. DN 15 R=1/2"

A szelep méretezését $[\Delta p]$ a „Termosztikus fűtőtestszelepekkel szerelt fűtési rendszerek tervezése és hidraulikus kiegyenlítése” c. VDMA tájékoztató füzet szerint végezze el.

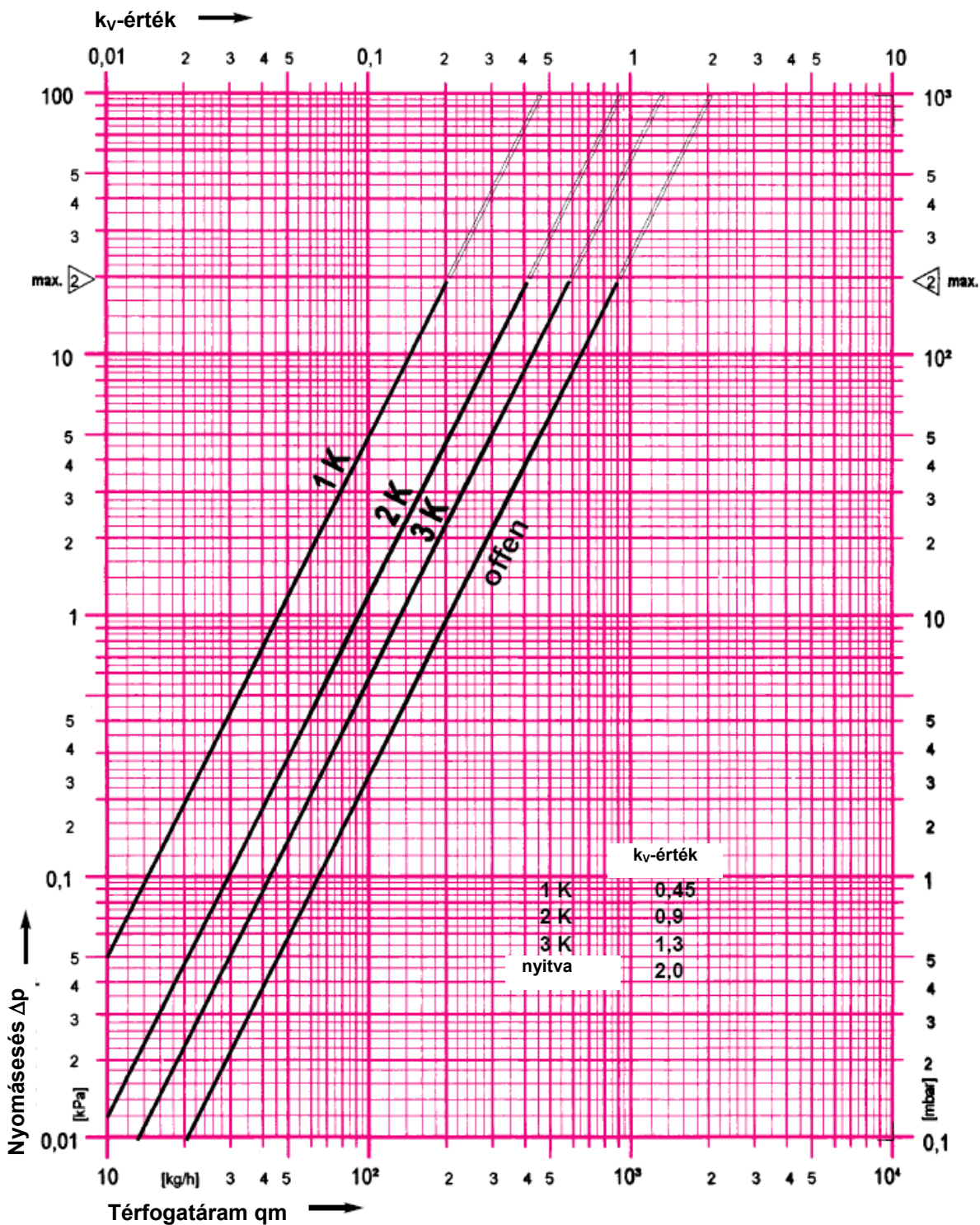

Változtatások joga fenntartva

HERZ Armatura Hungaria Kft.

Budapest, 1172 Rétifarkas u. 10.
 e-mail: office@herzarmatura.hu * www.herzarmatura.hu



